

TECHNICAL BULLETIN



FUJI HEAVY INDUSTRIES LTD.

JCAB APPROVED

HEAD OFFICE ; SUBARU BLDG.
SHINJUKU, TOKYO, JAPAN

NO. 200-010 DATE 53-11-22 (SUPERSEDES NO.)

REV. A DATE 60-12-10 (SUPERSEDES NO. 200-010)

REASON 200-534218-105及び-106座席追加

1. 標 題 : 新型座席 (200-534218) の取付。
2. 適用機体 : FA-200 S/N 243 以前の機体、但し S/N 214, 231, 232, 235 及び 236 を除く。
3. 適用度 : 任意事項
4. 目 的 : 現在取付けられている座席を取外し、新型座席 P/N 200-534218 を取付けることにより、背当位置を従来の座席よりも約 75% 後退させ、背の高いパイロットに適合させる。
又 TECHNICAL BULLETIN 200-006A を実施した場合、イナーシャ・リール付ショルダーハーネスも装着できる。
5. 指 示 : 座席レール後方ストップの移動及びストップ穴の追加。
6. 実施時期 : 任意
7. 承 認 : 航空局承認済 (東-60-001) 昭和 60 年 11 月 29 日
8. 所要部品 : 必要部品表による。
9. 特殊工具 : なし
10. 重量重心 : STA 2,550 (不変) 重量 10.063 kg (1 個)
11. 準拠資料 : なし
12. 作業手順 :
 - (1) サービス・マニュアル項目 7-7-1 により前席を取外す。
 - (2) 図-1 により座席レールを改修する。
 - (3) S/N 119 以前の機体は安全バンド取付ブラケットを図-2 に於いて交換する。
(既存ボルト等使用のこと)
 - (4) 新型座席 (200-534218) を取付ける。

AIRCRAFT DIVISION

1-11 YOUNAN 1 CHOME, UTSUNOMIYA TOCHIGI JAPAN 〒320
TEL 0286 (58) 1111 TELEX 3522 176

TECHNICAL BULLETIN 200-010A

PAGE 1 OF 3

- (5) 座席の前後方向の作動、リクライニングの作動は確実か、又ストップの機能は確実か点検する。

— 参考 —

新型座席取付に加えて、イナーシャ・リール付ショルダ－ハーネスを装備したい場合、TECHNICAL BULLETIN 200 -006A実施することにより、装着可能である。

A

必要部品表

部 品 番 号	部 品 名 称	1 機 当 個 数	備 考
200 -534218 -101 又は -103 又は -105	FRONT SEAT ASSY (LH)	1	-101は白色系 -103は赤色系 -105は茶色系
200 -534218 -102 又は -104 又は -106	FRONT SEAT ASSY (RH)	1	-102は白色系 -104は赤色系 -106は茶色系
200 -430403 -005	BRACKET (LH)	1	#1～#119号機迄
200 -430403 -006	BRACKET (RH)	1	〃
200 -430403 -007	BRACKET (LH)	1	〃
200 -430403 -008	BRACKET (RH)	1	〃

A

A

この表は左右両座席を同時に改修する場合の必要部品を示してあるが、片側(LH又はRH)のみの変更も可能である。その場合は、必要により LH又はRHの部品のみを使用し、改修すること。

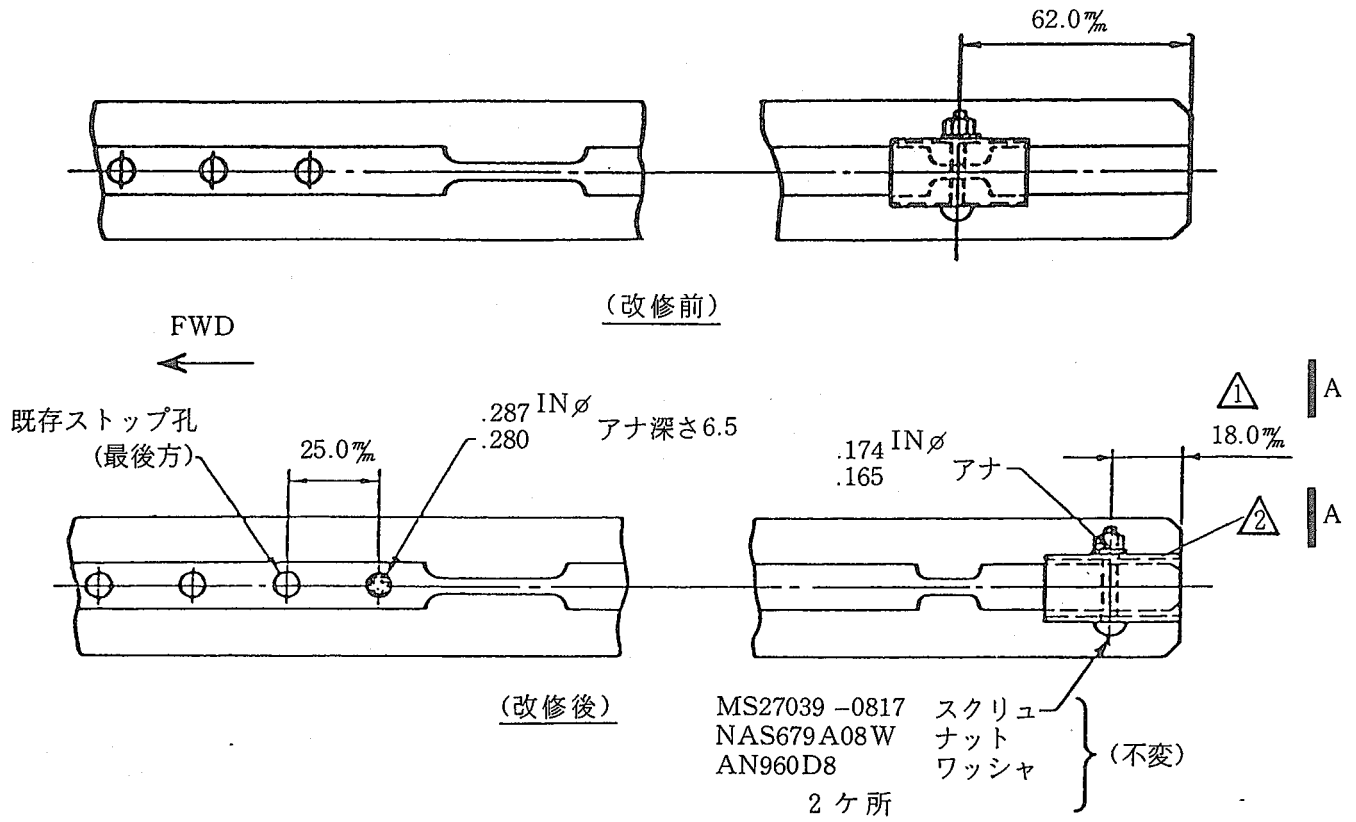

図 - 1 座席レール改修要領図

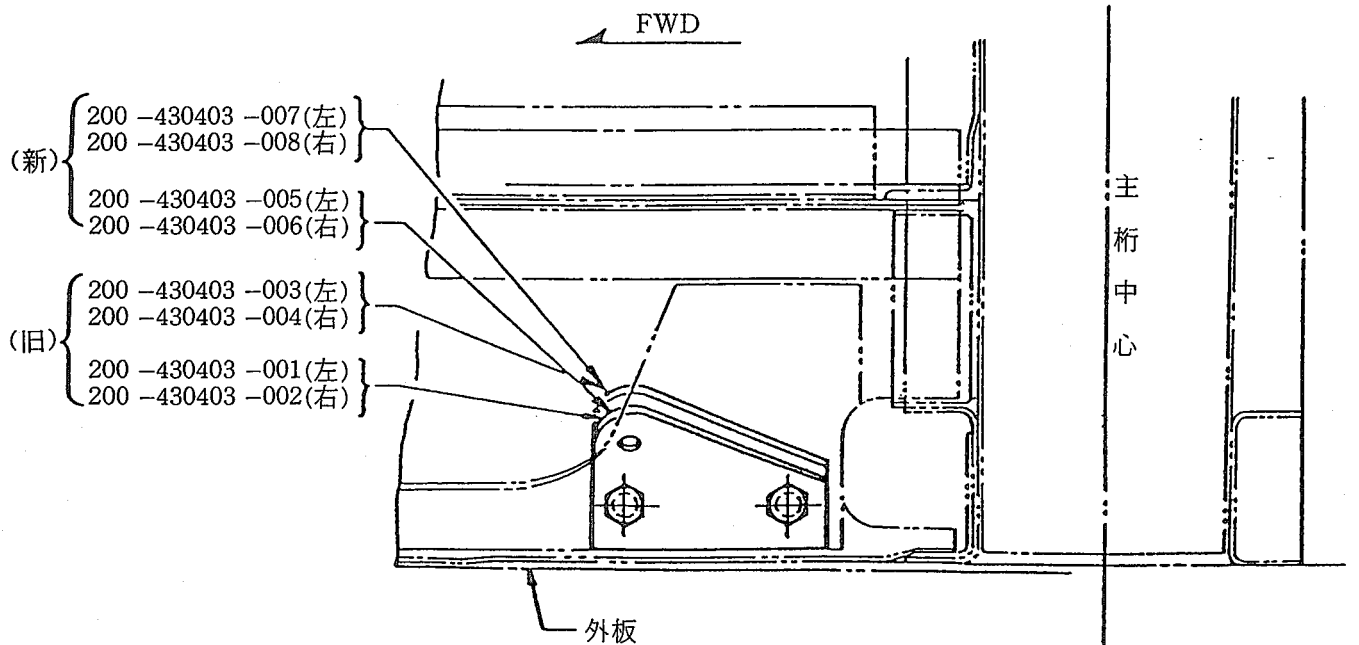

図 - 2 安全バンド取付ブラケット交換要領 (左側図示)
(S/N 119 以前の機体のみ)