



サービス 通信

富士重工業株式会社

本社：東京都新宿区
西新宿1-7-2 (スバルビル)

NO. FAS-063

発行 46年11月25日

- 1 標 題 プロペラ・スピナー装着方法の変更
- 2 適用機体 FA-200-180の機体で製造番号#1~#166号機及び航技研機
- 3 適用度 要望事項
- 4 目 的 マツコーレイプロペラ型式B2D34C53のシリンダー取付部が変更になり従来スピナー取付方法では装着出来なくなつたため(図-4参照)。
- 5 指 示 プロペラ・スピナー前方部バルクヘッドを除去し、新たにサポートを追加する。
- 6 実施時期 プロペラオーバーホール時プロペラ・シリンダーの取付方法が変更になつた場合及び新プロペラを入手したとき。
- 7 承 認 航空局承認 (NO. -東-033) 46. 11. 15
- 8 所要部品 この作業を行なうには下記の部品が必要である。

部 品 番 号	部 品 名 称	1機当個数
203-960014-003	SUPPORT	1
203-960015-003	SHIM	1
203-960015-005	SHIM	4
NAS679A3W	NUT	4
AN960D10	WASHER	4

- 9 特殊工具 な し
- 10 重量重心 変化なし
- 11 準拠資料 な し
- 12 所要工数 10MH

13 作業手順

- (1) プロペラスピナーを取外す
- (2) プロペラ組立から前方バルクヘッド203-960013-001を取外し、廃棄する。
- (3) (2)項により不用になつたスクリーンの開口部4ヶ所はバルクヘッドを取り外したため不用になるスクリーンMS27039-1-084ヶ，ワッシャーAN960-10L4ヶと新たにナットNAS679A3W4ヶ，ワッシャーAN960D104ヶで塞ぐ。
- (4) 改修済のプロペラシリンダー前方部とスピナーの間にサポート，203-960014-003を仮付し，后部バルクヘッドとスピナー取付孔が，ガタがなく合う様にシム203-960015-003，203-960015-005をサポートとシリンダーの間に挿入し，調整する。
- (5) スピナーをプロペラに正規取付ける。(取付スクリーン，ワッシャーは従来通り)

14 その他

- (1) プロペラシリンダーの未改修の場合でも上記装着方法が適用できプロペラスピナー前方部バルクヘッド交換の際に実施することをおすすめ致します。
- (2) プロペラスピナーを補用品として今後購入する場合部品番号が2種類になります。即ち，バルクヘッド利用のものは203-960011-003(バルクヘッド取付孔あり)サポート利用のものは203-960011-005(バルクヘッド取付孔なし)。

不要孔 (4ヶ所)

MS27039-1-08	スクリュー	4ヶ
AN960-10L	ワッシャー	4ヶ
NAS679A3W	ナット	4ヶ
AN960D10	ワッシャー	4ヶ

で塞ぐ



図-1 新しい装着方法

図-2 従来の装着方法



図-3 シリンダ-取付方法変更前

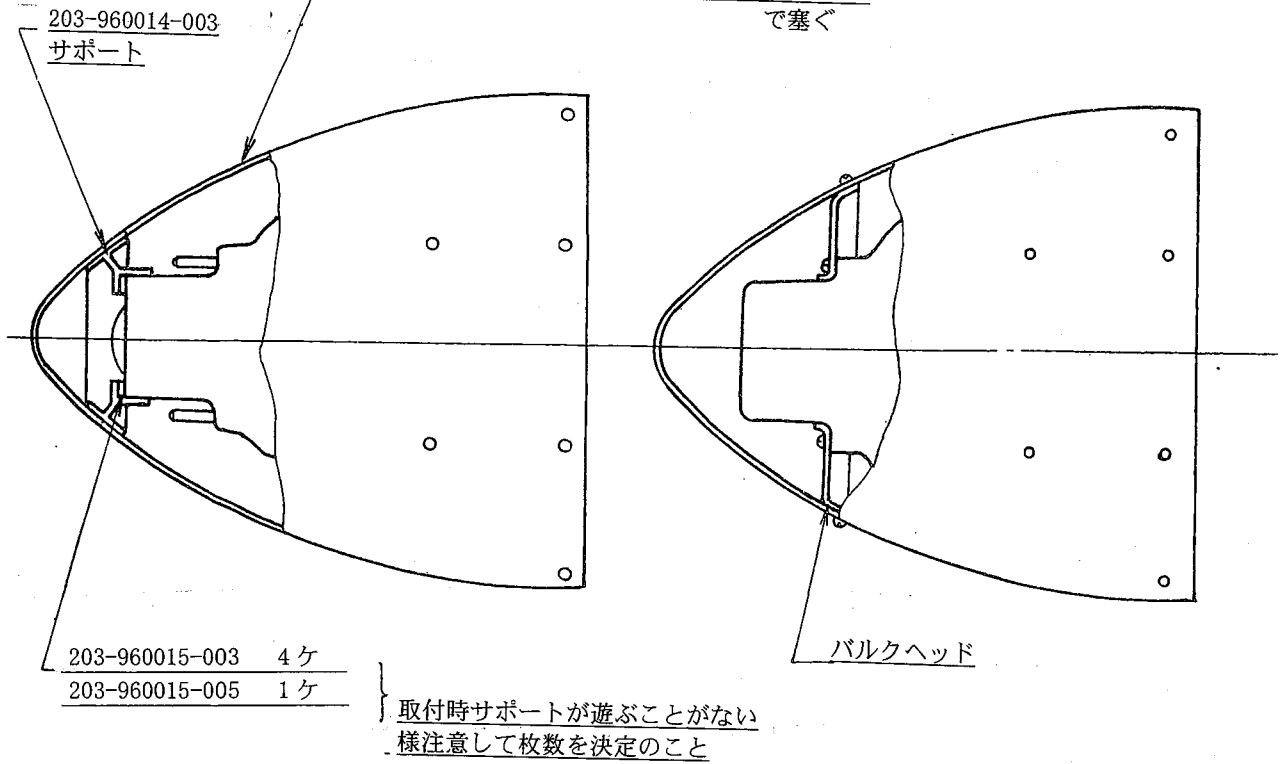
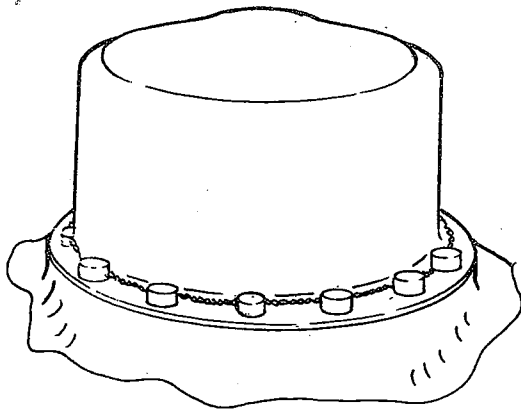
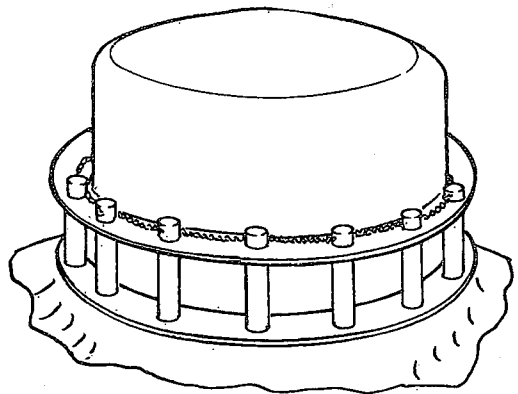

図-4 シリンダ-取付方法変更后