



サービス 通信

富士重工業株式会社

本社：東京都新宿区

西新宿1-7-2 (スバルビル)

NO. FAS-051

発行：46年 3月20日

1. 標 題 シガーライター取付位置の変更
2. 適用機体 FA-200シリーズの機体で製造番号 #1~#126号機のうち、シガーライター
- 装備のある機体。
3. 適用度 必須事項
4. 目 的 燃圧計・滑油圧力計の下方に取り付けられているため
5. 指 示 下部パネル孔あけ位置を変更し、シガーライターを移動する。
6. 実施時期 次の50時間又は100時間点検時
7. 承 認 航空局承認済 (NO-東-013) 46.3.1
8. 所要部品 下記の部品を無償支給する。

部 品 番 号	部 品 名 称	1機当個数
F-0315-150010	INSUL TUBING	1
320559	SPLICE	1
MIL-W-5086 TYPE II AN20	WIRE (H2A16)	ℓ=1000
MIL-T-713 TYPE S CLASS 1 COMD P	TWING & TYING	AR
SS-48155	PLUG BUTTON	1

9. 特殊工具 な し
10. 重量重心 変化なし
11. 準拠資料 な し
12. 所要工数 1H

FAS-051

PAGE 1 OF 3

18. 作業手順

- 1 シガーライター . ケースを下部パネル裏面でとめているナットをゆるめ、シガーライターを引抜き、ハーネス (H 2 A 1 6) を切離す。
- 2 前項で切離されたハーネスに新しいハーネス (H 2 A 1 6) をスプライス 3 2 0 5 5 9 で結合する。
- 3 新シガーライター取付用孔を図 - 2 に示された寸法で穿孔する。(切削面ジクロロメート塗布)
- 4 前項 2 のハーネスを新シガーライター取付用孔まで導き、任意の個所をタイラップで固縛する。
- 5 前項のハーネスにシガーライターを接合 (ハンダ上げ) し、シガーライターを下部パネル裏面のナットで取りつける。
- 6 誤結合、短絡のないことを確認し、点火することを確認する。

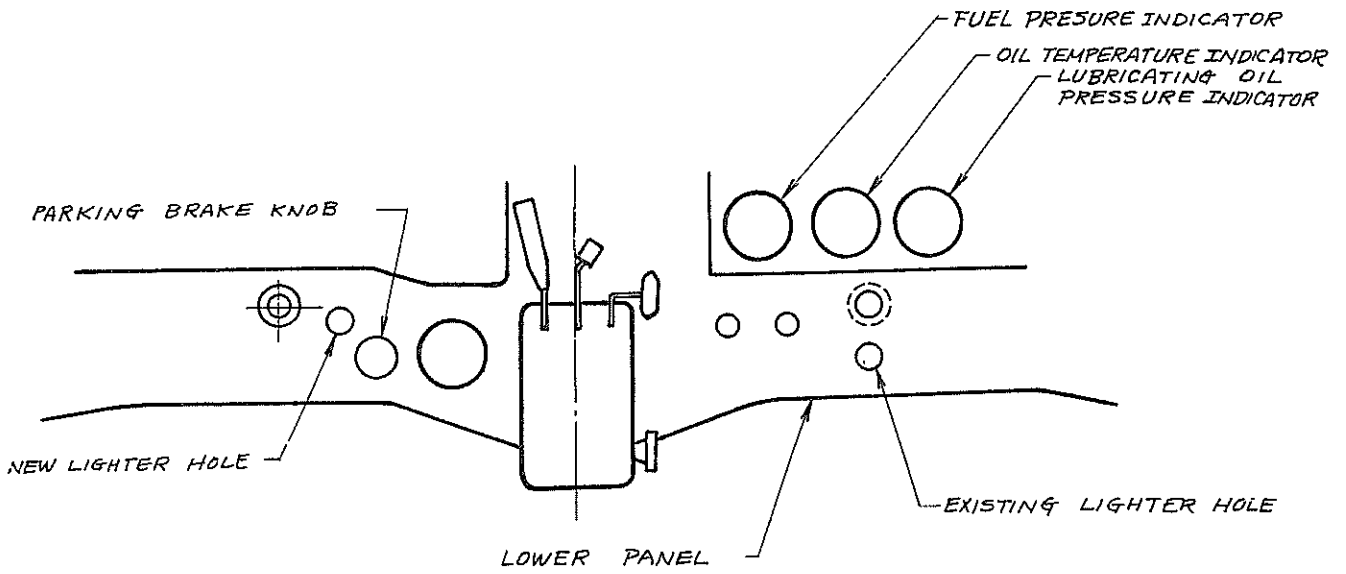

FIG. 1

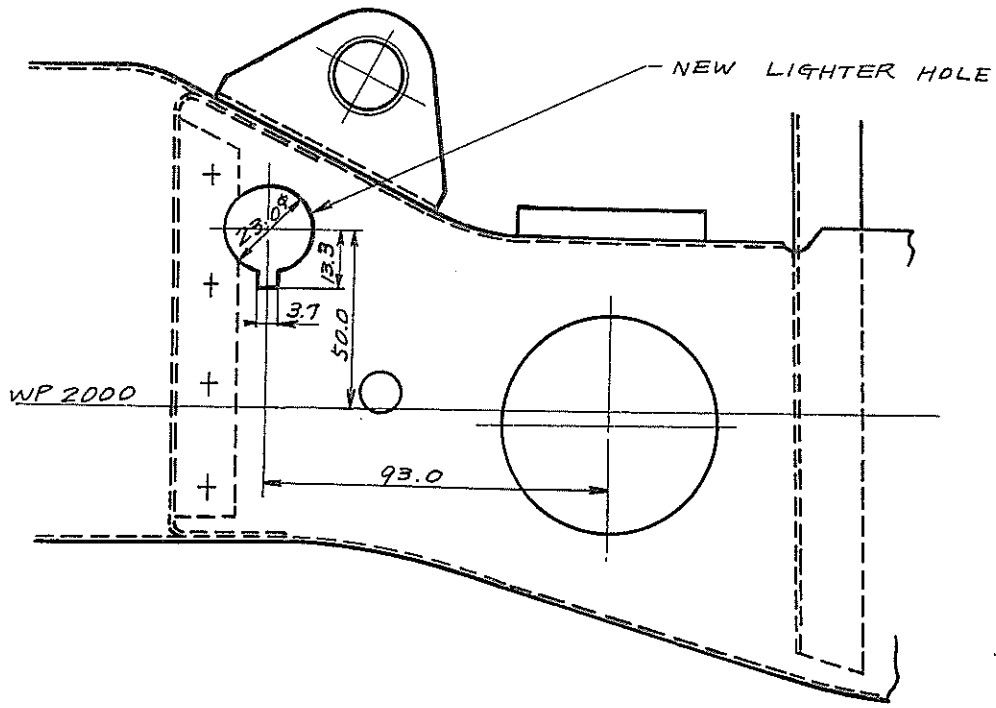

FIG. 2